

CO濃度検知のためのトランスミッター

# CMT シリーズ

High precision CO transmitters

## CO トランスミッター

KRONE CORPORATION

一酸化炭素トランスミッターCMTは、ユーザーフレンドリーな使い心地と、高い精度が特徴のCOガス検知機器です。高濃度COが排出されやすい駐車場やトンネル、空港ターミナル、車両整備ガレージ、貯蔵倉庫や工場等のCO濃度検知や換気システム管理に最適です。

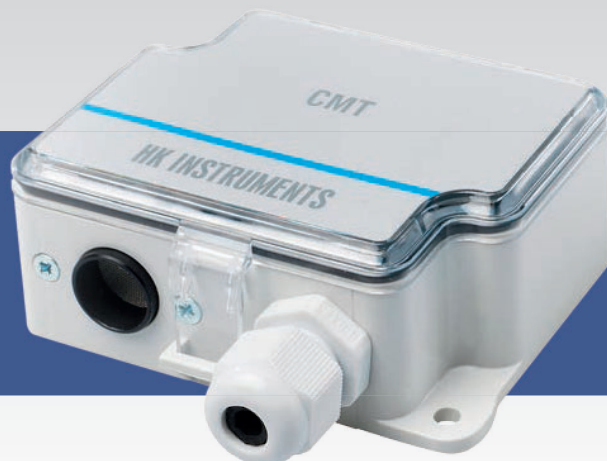

トンネル



車両整備ガレージ



空港ターミナル

仕様	CMTシリーズ 製品コード：115.001.007
測定レンジ	0…300 ppm CO
直線性	≤2 % on 300 ppm CO
交差感度	≤2 % on 300 ppm CO
再現性	≤3 ppm
応答時間	60秒
ガス感知方法	拡散
計測素子	電気-化学
使用動作温度	-10…40°C
使用動作湿度	15…95%RH
形状	
ケース	90×95×36 mm
重量	87 g
材質	ケース 蓋
	ABS PC
保護等級	IP54
配線接続	2穴スクリュー式、最大1.5 mm
ケーブル挿入口	M16
電氣的仕様	
供給電圧	14…28 VDC
出力信号	4…20 mA、最大抵抗300Ω
規格・認証	CEマーク、RoHS: 2011/96/EU VDI 2053によるTUV認証 EN50 081-1 resp 他

寸法図

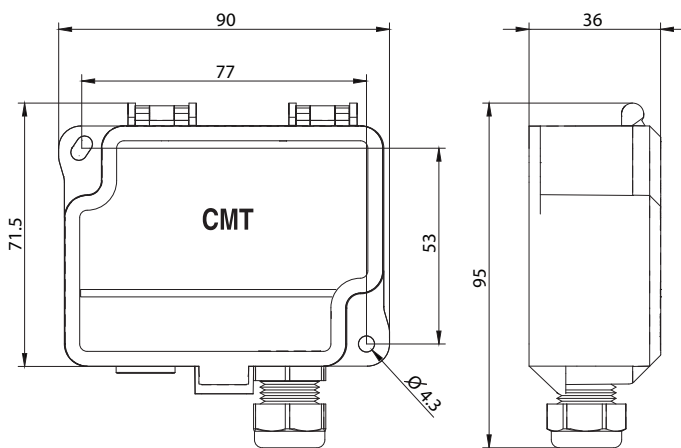

株式会社 **クローネ**

本社：〒124-0023 東京都葛飾区東新小岩3丁目9番6号 TEL:(03) 3695-5431 / FAX:(03) 3695-5698  
大阪支店：〒530-0054 大阪市北区南森町2-2-9(南森町八千代ビル7F) TEL:(06) 6361-4831 / FAX:(06) 6361-9360

e-mail: sales-tokyo@krone.co.jp URL: <https://www.krone.co.jp>